

## Kurzanleitung    Schutzhülle HUE für Zentrischgreifer PZN-plus

Dies ist eine Kurzanleitung für das Montieren der Schutzhülle HUE.

Dieses Dokument gilt nur in Zusammenhang mit der Montage- und Betriebsanleitung, die dem Produkt beiliegt und unter [schunk.com](http://schunk.com) heruntergeladen werden kann.

### Schutzhülle montieren

#### ⚠️ WARNUNG

#### Verletzungsgefahr durch unerwartete Bewegungen!

Ist die Energieversorgung eingeschaltet oder noch Restenergie im System vorhanden, können sich Bauteile unerwartet bewegen und schwere Verletzungen verursachen.

- Vor Beginn sämtlicher Arbeiten am Produkt: Energieversorgung abschalten und gegen Wiedereinschalten sichern.
- Sicherstellen, dass im System keine Restenergie mehr vorhanden ist.

#### HINWEIS

- Bei Verwendung der Schutzhülle HUE ist nur eine Abfrage über Magnetsensoren (C-Nuten) möglich.
- Eine Induktive Abfrage des Greifers in Verbindung mit der Schutzhülle HUE ist nicht möglich.
- Vor Montage der Schutzhülle muss der Greifer befestigt sein, wenn die Montage des Greifers von vorne mittels Durchschrauben erfolgt (siehe Kapitel "Montage" in der Betriebsanleitung des Zentrischgreifers).

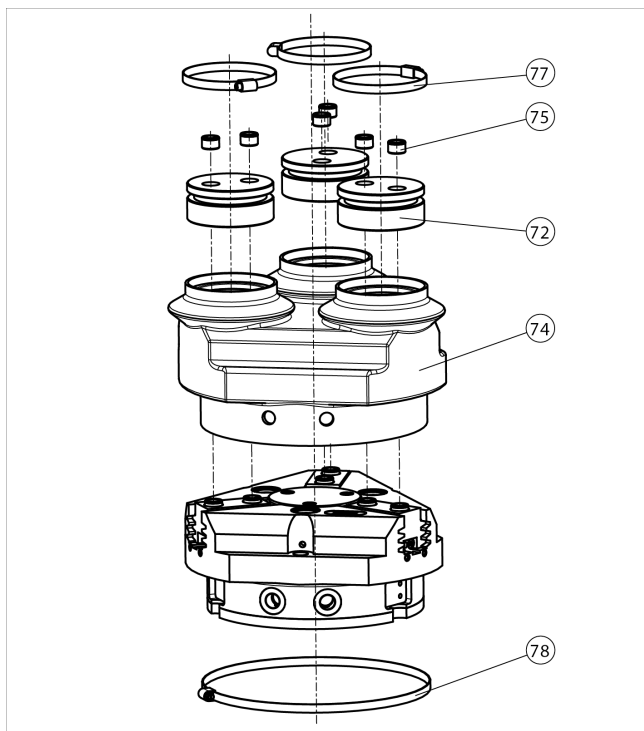

Zusammenbauzeichnung

- Die Schutzhülle (74) über das Gehäuse (1) ziehen.
- Die Zwischenbacken (72) in die Schutzhülle (74) fügen.
- Die Schutzhülle (74) mit den Schraubschellen (77) an den Zwischenbacken (72) und der Schraubschelle (78) an den Füllstücken (73) und um das Gehäuse (1) befestigen.
- Aufsatzbacken über Zentrierhülsen (75) an den Zwischenbacken (72) fixieren.

### IP-Schutzart erhöhen

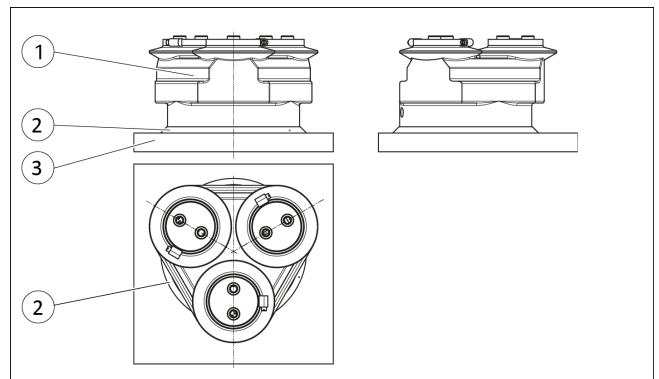

Fugenabdichtung

Pos.	Bezeichnung
1	Schutzhülle HUE
2	<ul style="list-style-type: none"> <li>• Umlaufende, geschlossene Fugenabdichtung zwischen Anschraubplatte und Schutzhülle</li> <li>• Kundenseitig anzubringen</li> <li>• Spezielles Dichtmittel von SCHUNK empfohlen</li> </ul>
3	Anschraubplatte

#### Zuordnung IP-Schutzart:

	IP 60	IP 63	IP 64	IP 65
Greifer hängend, ohne Fugenabdichtung	X			
Greifer stehend, ohne Fugenabdichtung			X	
Greifer liegend, ohne Fugenabdichtung	X			
Greiferlage frei mit umlaufender Fugenabdichtung				X

Von SCHUNK empfohlenes Dichtungsmaterial zur Fugenabdichtung und die Bezugsquelle:

- Weichelastischer MS-Polymer, universeller Kleb- und Dichtstoff:  
**Teroson SE 2000 MF (schwarz)**  
 Artikel-Nr.: 92-401790, Kartusche à 310 ml für Hand- oder Druckluftpistolen  
 Hersteller: Henkel KGaA, [www.henkel.com](http://www.henkel.com)

## Quick start guide Protective cover HUE for Centric Gripper PZN-plus

This is a short manual for assembling the protective cover HUE.

This document is only valid in combination with the assembly and operating manual supplied with the product and which can be downloaded on [schunk.com](http://schunk.com).

### Assembling the protective cover

#### ⚠ WARNING

##### Risk of injury due to unexpected movements!

If the power supply is switched on or residual energy remains in the system, components can move unexpectedly and cause serious injuries.

- Before starting any work on the product: Switch off the power supply and secure against restarting.
- Ensure that no residual energy remains in the system.

#### NOTE

- When using the HUE protective cover, only magnetic sensors (C-slots) can be used.
- An inductive query of the gripper in connection with the protective cover HUE is not possible.
- The gripper must be fastened before the protective sleeve is installed, if the gripper is installed from the front (see chapter "Installation" in the operating manual of the centric gripper).

- Insert the intermediate jaws (item 72) into the protective cover (74).
- Fix the protective cover (74) with the screw clamps (77) to the intermediate jaws (item 72) and the screw clamp (78) around the housing (1).
- The top jaws are fastened by means of guide sleeves (75) on the intermediate jaws (72).

### Increase IP Code

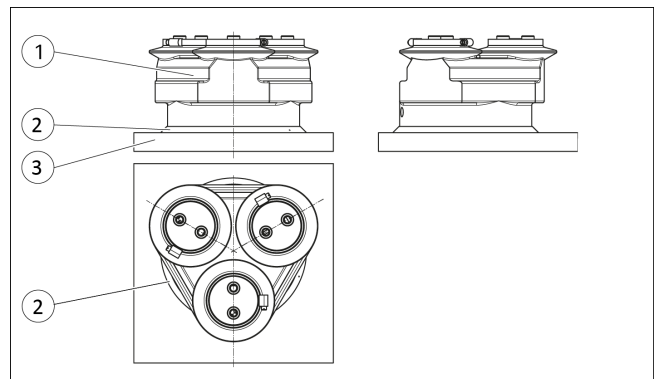

Joint sealing

Item	Designation
1	Protective cover HUE
2	<ul style="list-style-type: none"> <li>• Closed circumferential joint sealing between mounting plate and protective cover</li> <li>• Must be attached by the customer</li> <li>• Special sealant from SCHUNK recommended</li> </ul>
3	Mounting plate

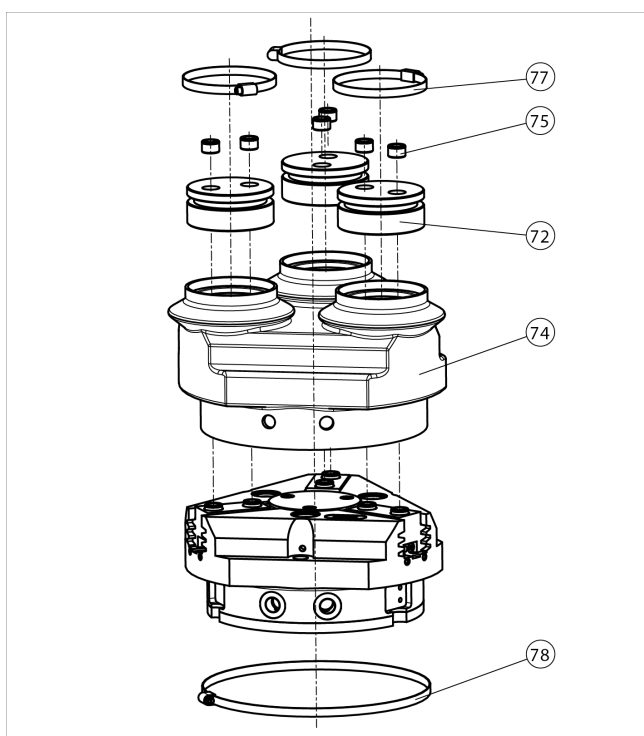

Assembly drawing

- Pull the protective cover (74) over the housing (1).

	IP 60	IP 63	IP 64	IP 65
Gripper hanging without joint sealing	X			
Gripper standing without joint sealing			X	
Gripper lying without joint sealing	X			
Gripper position free with circumferential joint sealing				X

Sealing material for sealing the joints recommend by SCHUNK and the supplier:

- Soft elasticity MS polymer, universal adhesive and sealant:  
**Teroson SE 2000 MF (schwarz)**  
 Item no.: 92-401790, cartridge à 310 ml for hand guns or compressed air guns  
 Made by: Henkel KGaA, [www.henkel.com](http://www.henkel.com)