

Kurzanleitung, Universelle Zwischenbacke UZB

Einleitende Hinweise

Diese Kurzanleitung enthält wichtige Hinweise für die Montage und Handhabung der Universellen Zwischenbacke UZB.

Mitgeltende Unterlagen

- Allgemeine Geschäftsbedingungen *
- Katalogdatenblatt des gekauften Produkts *

Die mit Stern (*) gekennzeichneten Unterlagen können unter schunk.com heruntergeladen werden.

Lieferumfang

Der Lieferumfang beinhaltet:

- Universelle Zwischenbacke UZB in der bestellten Variante
- Beipack

Personalqualifikation

Folgende Qualifikationen des Personals sind für die verschiedenen Tätigkeiten am Produkt notwendig:

Fachpersonal

Das Fachpersonal ist aufgrund der fachlichen Ausbildung, Kenntnisse und Erfahrungen in der Lage, die ihm übertragenen Arbeiten auszuführen, mögliche Gefahren zu erkennen und zu vermeiden und kennt die relevanten Normen und Bestimmungen.

Bestimmungsgemäße Verwendung

Das Produkt ist zur Montage auf SCHUNK Greifern vorgesehen und ermöglicht die werkzeuglose Einstellung des Greifbereichs.

- Das Produkt darf ausschließlich im Rahmen seiner technischen Daten verwendet werden.
- Das Produkt ist für industrielle und industriennahe Anwendungen bestimmt.
- Zur bestimmungsgemäßen Verwendung gehört auch das Einhalten aller Angaben in dieser Anleitung.
- Jede über die bestimmungsgemäße Verwendung hinausgehende oder andersartige Benutzung gilt als Fehlgebrauch.

Folgende Punkte gelten als Fehlgebrauch:

- Einsatz im Freien, in Flüssigkeiten und explosionsgefährdeter Atmosphäre
- Verwendung als Spannwerkzeug

Technische Daten

Bezeichnung	UZB							
	40	50	64	80	100	125	160	200
Max. Verstellweg [mm]	20	33	33	44	55	72	80	112
Rastermaß [mm]	1	1.5	1.5	2	2.5	3	4	7
Gesamtgewicht [g]	40	70	110	170	260	350	620	1180
Gewicht Schlitten [g]	*	*	*	100	140	180	300	520

*) Der Schlitten ist bei diesen Baugrößen fest eingebaut. Weitere technische Daten enthält das Katalogdatenblatt. Es gilt jeweils die letzte Fassung.

Aufbau und Beschreibung

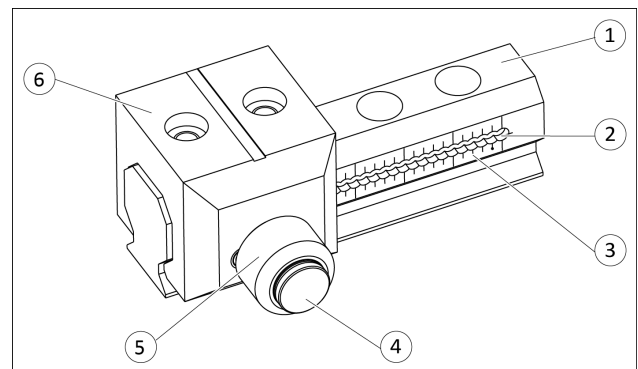

Aufbau

1	Profil
2	Raster zum Einstellen des Greifbereichs
3	Skala
4	Klemmbolzen
5	Rändelmutter zum Klemmen der Position
6	Schlitten

Durch Lösen der Rändelmutter kann der Schlitten auf dem Profil manuell verschoben werden. Eine federbelastete Stahlkugel arretiert den Schlitten im Raster. Die Einstellposition ist abhängig vom Rastermaß. Somit ist schnelles, werkzeugloses Einstellen auf andere Werkstückbreiten möglich. Ab Baugröße 80 kann der Schlitten abgezogen werden, dadurch ist ein schnelles Umrüsten auf eine andere Greifgeometrie möglich.

Kurzanleitung, Universelle Zwischenbacke UZB

Produkt montieren

HINWEIS

Bei der Auswahl der Befestigungsschrauben die von SCHUNK vorgeschriebenen Werte beachten, siehe folgende Abbildung und Tabelle.

- Greiferfinger mit Schrauben und Zentrierhülsen (3) am Schlitten befestigen.
 - ✓ Maximale Einschraubtiefe beachten.
- Produkt mit Schrauben (1) und Zentrierhülsen (2) am Greifer befestigen.
 - ✓ Anzugsdrehmoment beachten.

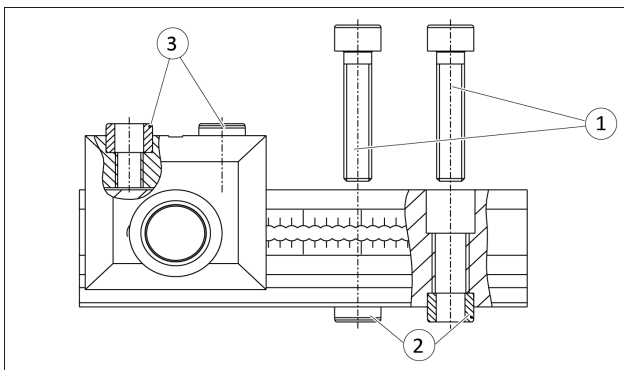

Möglichkeiten der Montage

Pos.	Befestigung	UZB							
		40	50	64	80	100	125	160	200
Seite A Befestigung am Greifer									
1 *	Schraube	M2.5	M3	M4	M5	M6	M6	M10	M12
	Schraube nach Norm	DIN EN ISO 4762 Festigkeitsklasse 12.9							
	Anzugsdrehmoment [Nm]	1.2	2.1	5.3	11	18	18	85	150
2	Zentrierhülse	Ø4	Ø5	Ø6	Ø8	Ø10	Ø10	Ø14	Ø16
Seite B Befestigung der Greiferfinger									
4	Schraube	M2.5	M3	M4	M5	M6	M6	M10	M12
	Maximale Einschraubtiefe [mm]	5.5	5.5	8.5	10	12	12	17	17
3 *	Zentrierhülse	Ø4	Ø5	Ø6	Ø8	Ø10	Ø10	Ø14	Ø16

*) im Beipack enthalten

Greifbereich einstellen

- Rändelmutter soweit lösen, bis der grüne O-Ring am Klemmbolzen sichtbar wird. **ACHTUNG! Bauteile können sich lösen und herausfallen, wenn die Rändelmutter zuweit herausgedreht wird. Rändelmutter nur soweit lösen, wie zum Verstellen des Schlittens erforderlich ist.**
- Schlitten in gewünschter Position einrasten lassen.
- Position an der Skala kontrollieren. Hinweis: Die Einrastpositionen aller Zwischenbacken, die am Greifer montiert sind, müssen gleich sein.
- Rändelmutter von Hand fest anziehen. **ACHTUNG! Keine Werkzeuge zum Anziehen der Rändelmutter verwenden.**
Ausnahme: Sollte ein definiertes Anzugsdrehmoment erforderlich sein (personen- oder prozessbedingt), die Rändelmutter über den Innensechskant anziehen. Anzugsdrehmoment siehe folgende Tabelle.

	UZB							
	40	50	64	80	100	125	160	200
Anzugsdrehmoment [Ncm], Rändelmutter	90	100	100	160	160	180	250	300

Produkt warten

⚠️ WARNUNG

Verletzungsgefahr durch unerwartete Bewegungen!

Ist die Energieversorgung eingeschaltet oder noch Restenergie im System vorhanden, können sich Bauteile unerwartet bewegen und schwere Verletzungen verursachen.

- Vor Beginn sämtlicher Arbeiten am Produkt: Energieversorgung abschalten und gegen Wiedereinschalten sichern.
- Sicherstellen, dass im System keine Restenergie mehr vorhanden ist.

Das Produkt ist wartungsfrei. SCHUNK empfiehlt jedoch in regelmäßigen Abständen folgende Wartungsarbeiten durchzuführen:

- Alle Teile gründlich reinigen, auf Beschädigung und Verschleiß prüfen.
- Alle groben Verschmutzungen und Späne aus den Hohlräumen des Produkts entfernen.

ACHTUNG! Sämtliche Verriegelungsflächen am Profil und Schlitten müssen fett- und ölfrei sein.